

SanDisk

STORE YOUR WORLD IN OURS[®]

SanDisk Sansa[™] e200



Guía del usuario

Contenido

Instrucciones de seguridad	5
Introducción	6
Contenido del paquete	8
Inicio	9
Descripción general de las prestaciones	9
Prestaciones de la pantalla de música.....	10
Prestaciones de la pantalla de reproducción	11
Cargar la pila de Li-ion.....	12
Indicador del nivel de pila	12
Cambio de pila.....	13
Advertencia sobre la pila	13
No desarme, aplaste, ponga en cortocircuito ni incinere la pila ya que podría ser causa de incendio, lesiones, quemaduras u otros peligros.	13
Interruptor de bloqueo	13
Requisitos mínimos de sistema.....	14
Conexión y transferencia	14
Conexión al ordenador	14
Convertidor de medios Sansa	14
Tipos de medios de IMPORTACIÓN aceptados	15
Transferencia de fotos y vídeos	15
Transferencia de música	16
Borrado de ficheros	17
Sincronización de ficheros.....	17
Existen varios paquetes de software para sincronizar canciones en el reproductor. Lea las instrucciones del paquete de software específico.....	17
Cómo quitar el Sansa e200 del ordenador de forma segura.....	17
Uso básico	17
Encendido.....	17
Uso de la rueda	18
Menú principal.....	18
Uso de los botones de navegación	19
Uso del botón de submenú.....	19
Apagado.....	19
Modo música	20
▪ Reproducción de música/voz/FM	20

▪ Configurar el modo repetir.....	20
▪ Configurar el modo reproducción aleatoria	21
▪ Configurar ecualizador de música.....	21
▪ Añadir canciones a Playlist (Lista de canciones)	22
▪ Borrar canciones de Playlist (Lista de canciones).....	23
▪ Escanear una canción.....	23
▪ Calificar esta canción.....	25
Modo fotos	26
▪ Ver fotos.....	26
Sesión de diapositivas.....	26
▪ Opciones de sesión de diapositivas	27
Modo vídeo.....	29
▪ Reproducir vídeo.....	29
Modo de radio FM.....	30
▪ Radio FM.....	30
▪ Valor preestablecido de FM.....	30
Modo de grabación	31
▪ Grabación de voz	31
▪ Grabación de emisión de radio FM.....	32
Modo de valores de configuración	34
▪ Configurar la luz de fondo	34
▪ Configurar idioma.....	35
▪ Configurar fecha y hora	36
▪ Configurar el brillo	36
▪ Restablecer los valores de configuración originales	37
▪ Información sobre el sistema	37
▪ Configurar apagado automático	37
▪ Configurar el modo USB	38
▪ Restablecer el dispositivo	38
Sugerencias, preguntas frecuentes y solución de problemas	39
Servicio e información sobre la garantía.....	41
Obtención de asistencia técnica.....	41
Antes de ponerse en contacto con el servicio de asistencia técnica, le recomendamos que lea la sección Sugerencias, preguntas frecuentes y solución de problemas	41
Aprender más.....	42

También nos puede visitar por Internet en <http://www.sandisk.com> para ..42
Garantía limitada de 1 año de SanDisk..... 42
Acuerdo de licencia de usuario final.....46

Instrucciones de seguridad

1. **Lea atentamente las instrucciones de seguridad antes de usar el reproductor Sansa.**
2. Lea el manual en su totalidad para aprender a usar el reproductor correctamente.
3. Conserve esta guía del usuario para su consulta futura.
4. No use **auriculares/audífonos** mientras conduce, anda en bicicleta o utiliza un vehículo a motor. Esto puede suponer un peligro para el tráfico rodado y puede ser ilegal en algunas zonas. También puede resultar peligroso escuchar música con los **auriculares/audífonos** a un volumen alto mientras camina o realiza otras actividades. Deberá ser muy precavido y dejar de usar el reproductor en situaciones potencialmente peligrosas.
5. **Evite usar auriculares/audífonos a un volumen alto.** Los expertos en audición recomiendan no escuchar música a un volumen alto durante mucho tiempo seguido. Mantenga el volumen a un nivel moderado, de modo que pueda oír mejor el sonido externo y sea considerado con las personas a su alrededor.
6. Mantenga el reproductor alejado de fregaderos, lavabos, bebidas, bañeras, duchas, lluvia y otras fuentes de humedad. La humedad puede causar descargas eléctricas al entrar en contacto con dispositivos electrónicos.
7. Siga estos consejos para que el reproductor funcione bien durante mucho tiempo:
 - Limpie el reproductor con un paño suave sin pelusilla, del tipo que se usa para los cristales de las gafas.

- No permita que los niños pequeños usen el reproductor sin supervisión.
- No introduzca a la fuerza ningún conector en los puertos del reproductor u ordenador. Asegúrese de que los conectores sean de la misma forma y tamaño antes de conectarlos.

Introducción

Enhorabuena por la compra del **SanDisk Sansa™ e200**.

El **Sansa e200** es un reproductor de audio/vídeo digital portátil de alto rendimiento dotado de radio FM y grabadora de voz incorporadas. El Sansa e200 permite a los usuarios reproducir ficheros audio MP3, WMA, y secure WMA. También permite reproducir ficheros de vídeo y ver ficheros de fotos que se transfieren al reproductor mediante el convertidor de medios Sansa. Podrá escuchar emisiones de radio FM, grabar voz y grabar emisiones de radio FM

El **Sansa e200** proporciona una reproducción de sonido de gran calidad y acepta música del servicio de suscripción PlaysForSure de Microsoft. El convertidor de medios SanDisk acepta la mayoría de los formatos de imágenes, permitiendo disfrutar de las fotografías y vídeos personales.

El **Sansa e200** está disponible con los siguientes puntos de capacidad:

2GB (e250), 4GB (e260), 6GB (e270)



MP3	Horas de contenido de música	32	64	96
	Número de canciones	500	1000	1500

Nota: Número aproximado basado en canciones de 4 minutos a 128 kbps MP3 (3.932.160 bytes/canción)

1 megabyte (MB) = 1 millón de bytes; 1 gigabyte (GB) = 1.000 millones de bytes. Parte de la capacidad indicada se utiliza para funciones de formateado y de otro tipo y, por lo tanto, no está disponible para almacenamiento de datos.

Prestaciones:

- **Reproductor de audio digital** – permite la reproducción de ficheros MP3, WMA y secure WMA Otros tipos de ficheros tienen que convertirse a estos formatos.
- **Reproductor de vídeo** – acepta ficheros de vídeo transcodificados y transferidos al dispositivo mediante el software de convertidor de medios incluido.
- **Navegador de fotos** – acepta ficheros de fotos transcodificados y transferidos al dispositivo mediante el software de convertidor de medios incluido.
- **Radio FM** – incluye radio FM integrada para escuchar emisoras de radio FM en vivo.
- **Grabadora de voz** – ofrece función de grabación de voz con micrófono incorporado.
- **Grabación de programas de radio FM** – ofrece función de grabación sincronizada de ficheros grabados de FM.
- **Efecto de ecualizador** – permite seleccionar un modo de ecualizador para personalizar la escucha de música.
- **Ranura micro SD** – permite leer o grabar de tarjetas externas micro SD.

- **Memoria interna** – permite a los usuarios almacenar datos en la memoria interna.

Contenido del paquete

Desembale el **Sansa e200** y verifique que se hayan incluido los siguientes elementos:

- Auriculares
- Cable de viaje USB 2.0
- Disco driver (incluye el manual del usuario)
- Guía de inicio rápido
- Estuche
- Cordón

Inicio

Descripción general de las prestaciones

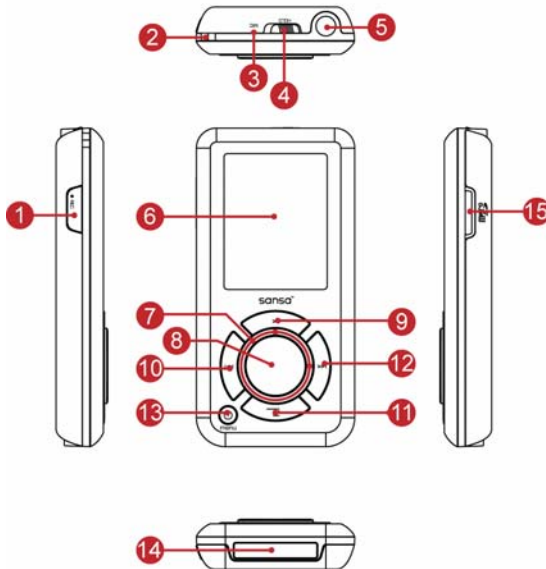

- | | |
|---------------------------------|--|
| 1. Grabar | Botón para grabación de voz. |
| 2. Anilla | Para la sujeción del cordón. |
| 3. MIC | Micrófono interno. |
| 4. Bloqueo | Deslizar para bloquear (color naranja) o desbloquear mandos. |
| 5. Puerto de auriculares | Conectar aquí los auriculares para escuchar el reproductor. |
| 6. Visualización | Leer en pantalla los datos de estado y la información. |

7. **Rueda** Girar para seleccionar las opciones del menú o ajustar el volumen.
8. **Botón de selección** Oprimir para seleccionar la opción.
9. **Arriba/Pausa/Reanudar** Oprimir para subir, hacer pausa o reanudar.
10. **Izquierda/Anterior/Retroceso** Oprimir para ir a la pista anterior, retroceder o moverse hacia la izquierda.
11. **Abajo/Submenú** Oprimir para bajar o ir al menú de opciones.
12. **Derecha/Avance** Oprimir para ir a la siguiente pista, avanzar rápidamente o moverse hacia la derecha.
13. **Encendido/Menú/Restablecer** Oprimir para encender y apagar, entrar al menú o bloquear 8 segundos para restablecer.
14. **Puerto conector del acoplador** Enchufar aquí el cable conector del acoplador.
15. **Ranura de tarjeta micro SD** Insertar tarjetas de contenido micro SD, TrustedFlash™ y gruvi™ de SanDisk para aumentar la capacidad de la memoria.

Prestaciones de la pantalla de música

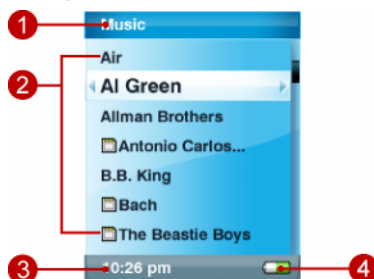

1. **Título del menú** Indica el título del menú en uso.
2. **Opciones** Indica las opciones para su selección.

- 3. **Hora** Indica la hora actual.
- 4. **Pila** Indica el estado de carga de la pila.

Prestaciones de la pantalla de reproducción



- 1. **Número de pista** Indica el número de la pista actualmente en uso y el número total de pistas de sonido.
- 2. **Intérprete** Indica el nombre del intérprete de la pista actualmente en uso.
- 3. **Canción** Indica el título de la canción de la pista actualmente en uso.
- 4. **Cronómetro** Muestra el cronómetro de la pista actualmente en uso.
- 5. **Reloj** Indica la hora actual.
- 6. **Repetir** Indica si está habilitada la función Repeat (Repetir).
- 7. **Álbum** Indica el título del álbum del fichero actualmente en uso.
- 8. **Reproducir/Pausa/Stop** Indica el estado de reproducción de los

ficheros de música o voz.

9. **Duración de la pista** Indica la duración del fichero actualmente en uso.
10. **Pila** Indica el estado de la pila.

Cargar la pila de Li-ion

El reproductor Sansa e200 tiene una pila de Li-ion recargable. Al usar el reproductor por primera vez, recuerde cargar completamente la pila de Li-ion. Siga las instrucciones que figuran a continuación:

1. Enchufe el conector pequeño del cable USB al puerto USB del ordenador y, a continuación, enchufe el extremo más grande en el conector del acoplador del reproductor Sansa e200. El ordenador debe estar encendido para que la mayoría de los puertos USB puedan cargar la pila.
2. Para dejar de recargar, desconecte el cable.

La pila de Li-ion recargable alcanzará una carga del 70% aproximadamente en dos horas y media, y se cargará completamente en unas tres horas y media. Se recomienda cargar completamente el Sansa e200 antes de usarlo la primera vez.

Nota: Es posible que algunos puertos USB de baja potencia no puedan producir suficiente potencia de carga. Advértase asimismo que, con el tiempo, podría ser necesario tener que reemplazar la pila recargable ya que tiene un ciclo de carga limitado (el cual varía según el uso y los valores de configuración).

Indicador del nivel de pila

La pila está cargada a la mitad



La pila está baja



Cambio de pila

La pila de Li-ion recargable se puede reemplazar. Si desea comprar una pila de reemplazo, diríjase a su distribuidor local o visite SanDisk.com. Siga las instrucciones incluidas con la pila de reemplazo.

Advertencia sobre la pila

No desarme, aplaste, ponga en cortocircuito ni incinere la pila ya que podría ser causa de incendio, lesiones, quemaduras u otros peligros.



PRECAUCIÓN: *No desarme, aplaste, ponga en cortocircuito ni incinere la pila ya que podría ser causa de incendio, lesiones, quemaduras u otros peligros.*

Interruptor de bloqueo

El interruptor de bloqueo del Sansa e200 está situado en la parte superior del reproductor y se utiliza para impedir toda operación accidental. Cuando se coloca en la posición de bloqueo se deshabilitan todas las teclas de función. Los botones del Sansa e200 no funcionarán cuando el interruptor de bloqueo esté activado (color naranja visible).

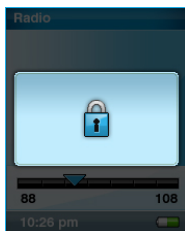

Requisitos mínimos de sistema

- Windows XP SP1
- Windows Media Player 10
- PC clase Intel Pentium o superior
- Unidad CD-ROM
- Se requiere un puerto USB 2.0 para transferencia de alta velocidad

Conexión y transferencia

Conexión al ordenador

1. Enchufe el extremo pequeño del cable USB en el puerto USB del ordenador y enchufe el conector más grande del acoplador de cable al **puerto del reproductor Sansa e200**.
2. El Sansa e200 indicará que está conectado y el ordenador lo indicará como una unidad adicional denominada “Sansa e200”

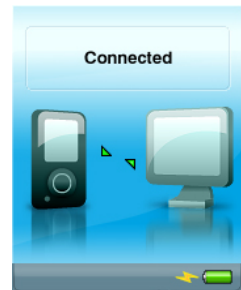

Convertidor de medios Sansa

Tendrá que utilizar el convertidor de medios Sansa para transferir fotos y vídeos al Sansa e200. Introduzca el CD SanDisk y seleccione Sansa Media Converter (Convertidor de medios Sansa) para instalarlo en su ordenador. A continuación, podrá cargar sus fotos personales y vídeos al Sansa e200 usando Sansa Media Converter.

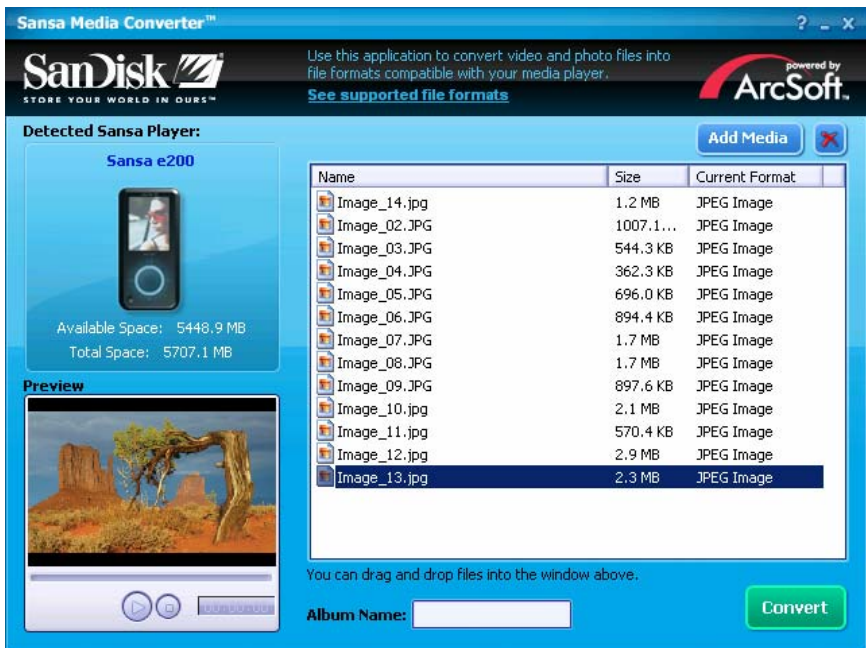

Tipos de medios de IMPORTACIÓN aceptados

- Ficheros de imágenes fijas: JPEG, TIFF, PNG, BMP, GIF.
- Ficheros de vídeo: AVI, MPEG-1 y MPEG-2 en MPEG, MPG, MPE o formatos VOB (sin protección). MPEG-4 en formato AVI, DAT, ASF, QuickTime MOV, y WMV. Nota: Para los ficheros QuickTime MOV se necesitan QuickTime 6.5 o superior y Windows Media Player 9 ó 10.0. Si no están instalados aparecerá un mensaje de error.

Transferencia de fotos y vídeos



Para transferir fotos y vídeos al **Sansa e200**:

1. Abra Sansa Media Converter (Convertidor de medios Sansa) en su ordenador.

2. Conecte el **Sansa e200** al ordenador.

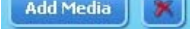

El reproductor Sansa e200 detectado indicará el espacio total y disponible en el dispositivo. Si se introduce más de un dispositivo, solamente se admitirá el primer dispositivo.

3. Añada los ficheros de medios que desee convertir 
4. Oprima  para iniciar el proceso de conversión y transcodificar todos los ficheros en la visualización de medios seleccionada y transmitirlos usando el valor de configuración de los parámetros de cada tipo de medios. Aparecerá una casilla de estado de conversión indicando qué fichero o ficheros están siendo convertidos.

Transferencia de música

Para transferir música al **Sansa e200**:

1. Conecte el **Sansa e200** al ordenador.
2. Arrastre y suelte ficheros del ordenador al **Sansa e200** mediante distintos programas de software de música para transferir/sincronizar ficheros.
3. En el modo MTP, siempre que los ficheros sean WMA o MP3, se pueden arrastrar a la carpeta Media (Medios). De lo contrario, se pueden arrastrar a la carpeta Data (Datos); estos ficheros no aparecerán en el reproductor.
4. En el modo MSC se pueden arrastrar/copiar al dispositivo ficheros y

carpetas.

Borrado de ficheros

Cuando el reproductor esté conectado al ordenador, podrá usar el navegador de ficheros del sistema operativo para ver todos los ficheros del reproductor y para borrar ficheros.

Sincronización de ficheros

Existen varios paquetes de software para sincronizar canciones en el reproductor. Lea las instrucciones del paquete de software específico.

Cómo quitar el Sansa e200 del ordenador de forma segura

Después de gestionar los ficheros o actualizar el firmware, tendrá que seguir estos pasos para retirar el **Sansa e200** de forma segura:

1. Haga clic en el icono MTP Media Player (Reproductor de medios MTP)



en modo MTP o en el icono Safely Remove Hardware (Quitar

hardware de forma segura)  en modo MSC, en la barra de tareas.

2. Espere hasta que aparezca el mensaje "**Safe to Remove Hardware**" (Ahora puede quitar el hardware).
3. Ahora podrá desconectar el reproductor del ordenador.

Uso básico

Encendido

Oprima el botón Power (Encendido) una vez. Se ilumina la rueda y aparece el menú principal.

Uso de la rueda

Gire la rueda **hacia la derecha para desplazarse hacia abajo** rápidamente por las opciones del menú o subir el volumen durante la reproducción.

Nota: Cuando use la rueda, se iluminará automáticamente la luz LED azul debajo de la rueda.

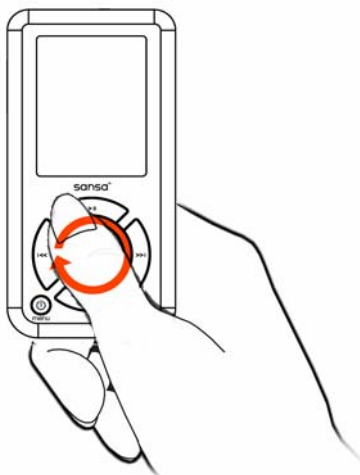

Gire la rueda hacia la izquierda para desplazarse hacia arriba rápidamente por las opciones del menú o bajar el volumen durante la reproducción.

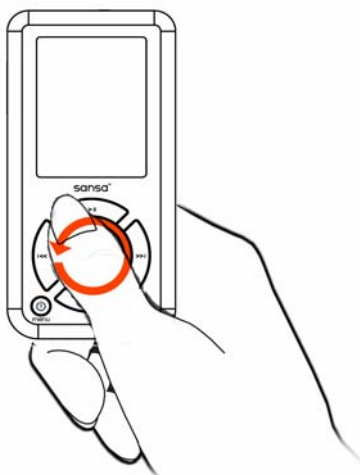

Menú principal



- Música

- Radio FM
- Foto
- Valores de configuración
- Voz
- Vídeo

Uso de los botones de navegación

Use los botones de navegación descritos en la sección “Inicio” para navegar por los menús, reproducir música, reproducir vídeos, ver fotos, escuchar radio FM, grabar voz y ordenar ficheros.

Uso del botón de submenú

Cuando haya disponible un submenú, aparecerá el icono de submenú  en el ángulo inferior izquierdo de la pantalla del Sansa e200. Oprima el submenú  para entrar a él.

Apagado

Oprima el botón Power (Encendido) y manténgalo oprimido dos segundos o hasta que aparezca la palabra “**Goodbye**” (Adiós).

Modo música

▪ Reproducción de música/voz/FM

1. Para reproducir música almacenada en la memoria interna o tarjeta SD, grabaciones de radio FM o de voz, seleccione **Music** (Música) en el menú principal.



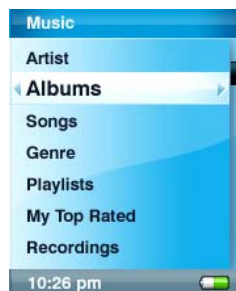

2. Seleccione **Artists** (Intérpretes), **Albums** (Álbumes), **Songs** (Canciones), **Genres** (Géneros), **Playlists** (Listas de canciones), **Recordings** (FM/Voice) [(Grabaciones (FM/Voz)], **My Top Rated** (Mis favoritos) y **Music Options** (Opciones de música).

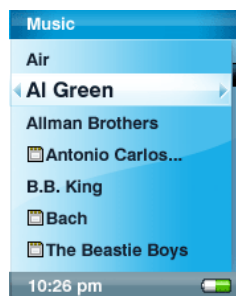

3. Resalte y seleccione la pista o fichero que desee reproducir. Podrá navegar por otras áreas del reproductor (listas de música, valores de configuración y fotos) mientras se reproduce la música.



▪ Configurar el modo repetir

1. En el modo **Playback** (Reproducir), oprima submenú .
2. Resalte y seleccione **Repeat** (Repetir).
3. Seleccione una de las siguientes opciones:
 - **Off** (apagado): No se repiten pistas
 - **Song** (Canción): Repetir la pista actualmente en uso
 - **All** (Todas): Repetir todas las pistas seleccionadas
 - Vuelva a oprimir submenú  para salir de Music Options (Opciones de música).

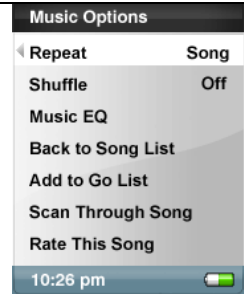

▪ Configurar el modo reproducción aleatoria

1. En el modo **Playback** (Reproducir), oprima submenú .
2. Seleccione la opción **Shuffle** (Reprod aleatoria). Para escuchar las canciones al azar, seleccione **On** (Encendido).
3. Oprima la flecha Left (Izquierda) para ir a la pantalla anterior.

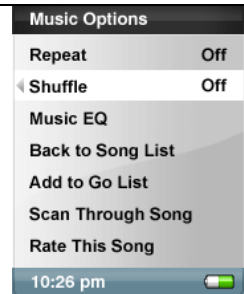

▪ Configurar ecualizador de música

El reproductor **Sansa e200** ofrece varios modos de **EQ** (ecualizador), como **Clásica, Pop y Rock**.

1. En el modo **Playback** (Reproducir), oprima submenú .
2. Desplácese y seleccione la opción **Music EQ** (Ecuador de música).

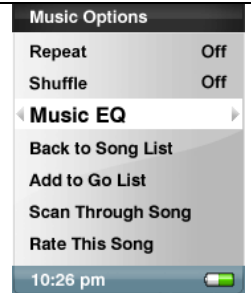

3. Desplácese y seleccione un modo **Music EQ**.
4. Oprima la flecha Left (Izquierda) para volver al menú de música.

• Añadir canciones a Playlist (Lista de canciones)

1. Reproduzca una canción.

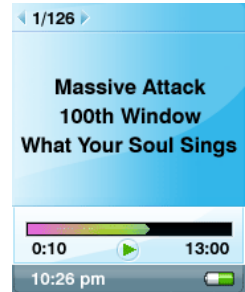

-
2. En el modo **Playback** (Reproducir), oprima submenú  .
 3. Seleccione **Add to Go List** (Añadir a GoList).

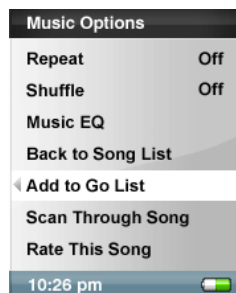

• Borrar canciones de Playlist (Lista de canciones)

1. Seleccione Playlist y reproduzca una canción.
2. En el modo **Playback** (Reproducir), oprima submenú  .
3. Seleccione **Remove Song from Go List** (Borrar canción de Go List).

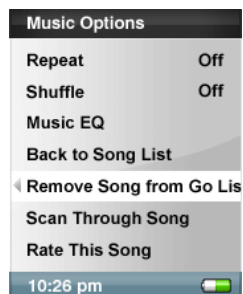

• Escanear una canción

-
1. En el modo **Playback** (Reproducir), oprima submenú.
 2. Seleccione la opción **Scan Through Song** (Escanear una canción).
 3. Use la rueda para recorrer la canción.
 4. Un período de inactividad de 3 segundos hace que se salga del modo Scan (Escanear) .
 5. Oprima la flecha Left (Izquierda) para ir al menú anterior.
-

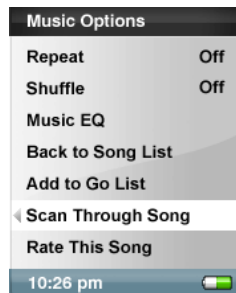

• Calificar esta canción

1. En el modo **Playback** (Reproducir), oprima submenú  .
2. Seleccione la opción **Rate This Song** (Calificar esta canción).

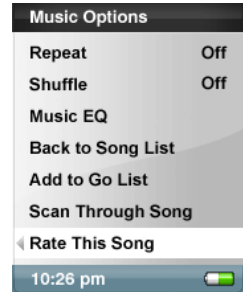

3. Use la rueda para calificar la canción (1 a 5 estrellas) y oprima el botón de la flecha izquierda para volver al menú Music Options (Opciones de música). My Top Rated Songs (Mis canciones favoritas) se pueden ver en el modo MUSIC (Música).

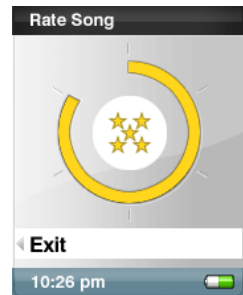

Modo fotos

• Ver fotos

1. Para ver fotos almacenadas en la memoria interna o tarjeta micro SD, seleccione **Photo** (Foto) en el menú principal.



2. Seleccione **PhotoList** (Lista de fotos) o **Thumbnails** (Miniaturas).

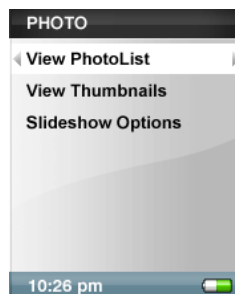

3. Si selecciona Thumbnails, verá la pantalla del navegador. Desplácese por las fotos y seleccione la que le interese.
4. Use los botones derecha/izquierda para avanzar o retroceder a otra foto.

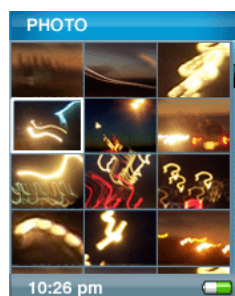

Sesión de diapositivas

Para reproducir la sesión de diapositivas, oprima el botón Select (Seleccionar) mientras ve las fotos. Podrá fijar la duración de la visualización de cada foto en **Setting Slide Interval** (Configurar intervalo de diapositivas).

- Opciones de sesión de diapositivas

1. Seleccione **Slideshow Options** (Opciones de sesión de diapositivas) en el menú **PHOTO** (Foto).

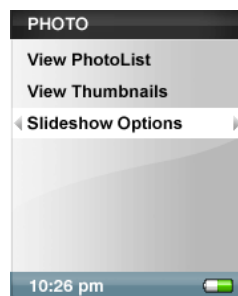

2. Personalice las opciones de sesión de diapositivas.

- Seleccione **Shuffle** (Reprod aleatoria): **On** (Encendido) para reproducir al azar.
- Seleccione **Loop** (Ciclo): **On** (Encendido) para ver la sesión de diapositivas seguida.
- Seleccione **Slide time** (Duración de diapositiva) para fijar la duración de visualización de cada foto.
- Seleccione **Music** (Música) para música de fondo y seleccione **CurrentSong** (Canción en uso) o **Golist** en el submenú Music.

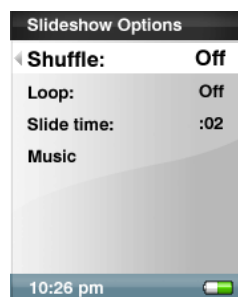

3. Oprima la flecha Izquierda para ir al menú **Photo** (Foto).
-

-
4. Seleccione **ViewPhotoList** (Ver lista de fotos).
 5. Seleccione la carpeta de fotos que desee.
 6. Seleccione la primera foto de la sesión de diapositivas.
 7. Oprima Select (Seleccionar) para iniciar y hacer una pausa en la sesión.
 8. Use la rueda para controlar el volumen.
 9. Oprima el submenú  para volver a **ViewPhotoList** (Ver lista de fotos).
-

Modo vídeo

• Reproducir vídeo

1. Para reproducir vídeos almacenados en la memoria interna o tarjeta micro SD, seleccione **Vídeo** (Vídeo) en el menú principal.



2. Seleccione un vídeo para reproducir.
 3. Oprima Select (Seleccionar) para hacer una pausa o reanudar el vídeo.
 4. Oprima y mantenga oprimidos los botones de la flecha derecha o izquierda para hacer avanzar o retroceder el vídeo.
 5. Oprima submenú  para ir a la lista de **Vídeo**.
-

Modo de radio FM

▪ Radio FM

1. Para escuchar la emisión de radio, seleccione **FM Radio** (Radio FM) en el menú principal.

Nota: Para fijar **FM Radio Region: USA, Japón** or **World** (Región de radio FM: EE.UU., Japón o Mundo): seleccione **Radio Options** (Opciones de radio) en el menú principal **Settings** (Valores de configuración).



2. Cuando aparezca en pantalla la frecuencia de radio, oprima la flecha Izquierda o Derecha para sintonizar y buscar la frecuencia deseada, u oprima Select (Seleccionar) para seleccionar un valor predefinido. Para realizar una búsqueda rápida, mantenga oprimida la flecha Izquierda o Derecha. Podrá navegar por otras áreas del reproductor, como Settings (Valores de configuración) y Photos (Fotos) mientras escucha la radio.



▪ Valor preestablecido de FM

Cuando se selecciona el modo de radio por primera vez, el reproductor **Sansa e200** ejecutará una búsqueda automática de emisoras y almacenará las emisoras que encuentre como emisoras favoritas preestablecidas.

Para fijar las opciones de radio, oprima el submenú



en el modo **Radio**.

- Seleccione **Add Preset** (Añadir valor preestablecido) para guardar la frecuencia actualmente en uso en las emisoras predefinidas.
- Seleccione la opción **Delete Preset** (Borrar valor preestablecido) para borrar la frecuencia actualmente en uso de las emisoras preestablecidas.
- Seleccione **Delete All Preset** (Borrar todos los valores preestablecidos) para eliminar todos los valores preestablecidos, y la próxima vez que entre al modo radio, el reproductor **Sansa e200** efectuará una búsqueda automática.
- Seleccione **View All Presets** (Ver todos los valores preestablecidos) para ver todas las frecuencias predefinidas.



Modo de grabación

▪ Grabación de voz

Use el **Sansa e200** para grabar con micrófono. Podrá grabar su propia voz, una entrevista o un discurso por medio del micrófono interno.

1. Oprima el botón **Record** (Grabar) para empezar a grabar.

2. Para hacer una pausa en la grabación, seleccione **Pause** (Pausa) en el modo Record.

3. Se creará un fichero de grabación en la pantalla que se colocará en la carpeta [/**RECORD/VOICE/**] (Grabar/Voz).

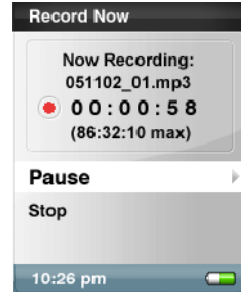

4. Para dejar de grabar, seleccione **Stop** (Alto) en el modo Record (Grabar), y aparecerá en pantalla una ventana emergente. Seleccione **Yes** (Sí) para guardar la grabación. La grabación se guardará en la carpeta **RECORD** (Grabar). Aparecerá la lista de ficheros.

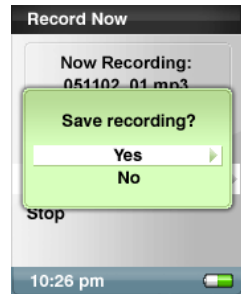

5. Oprima la flecha Izquierda para ir al menú Record (Grabar), Listen (Escuchar) o Delete Recording (Borrar grabación).



▪ Grabación de emisión de radio FM

-
1. Seleccione el canal de emisión de radio que desee grabar.
 2. Oprima el botón **Record** (Grabar) para empezar a grabar.
 3. Para hacer una pausa en la grabación, seleccione **Pause** (Pausa) en el modo Record.

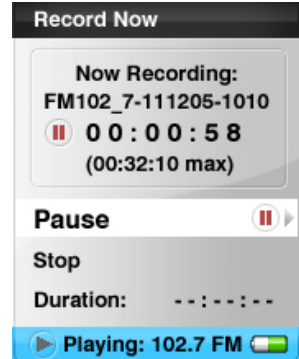

-
4. Para fijar la duración de la grabación, seleccione **Duration** (Duración) y use la rueda para ajustar el tiempo. Oprima Select (Seleccionar).

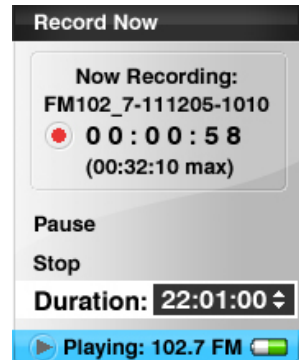

-
5. Se creará un fichero de grabación en la pantalla, que se colocará en la carpeta [/RECORD/FM/] (Grabar/FM).
-

-
- Para dejar de grabar, seleccione **Stop** (Alto) y aparecerá la ventana **Save Recording?** (¿Guardar grabación?). Se guardará en la carpeta **RECORD** (Grabar). Aparecerá la lista de ficheros

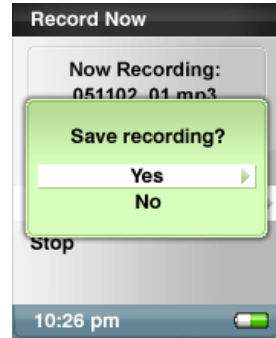

Modo de valores de configuración

Podrá personalizar los valores de configuración del **Sansa e200** seleccionando **Settings** en el menú principal.

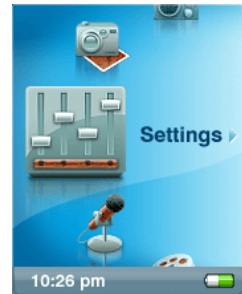

-
- Desplácese por el menú Settings y efectúe una selección.

- **Configurar la luz de fondo**

El programa de cronómetro de luz de fondo puede ajustar el valor de configuración de la luz de fondo a partir del valor de fábrica y apagar la luz de fondo a los dos minutos de estar inactivo. Oprima un botón cualquiera para

encender la luz de fondo.

1. Seleccione **Settings** (Valores de configuración) en el menú principal.
2. Seleccione la opción **Backlight** (Luz de fondo).
3. Seleccione el valor **Off** (Apagado) que desee de la luz de fondo.

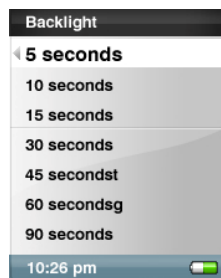

▪ Configurar idioma

1. Seleccione **Settings** (Valores de configuración) en el menú principal.
2. Seleccione la opción **Language** (Idioma).
3. Seleccione el idioma deseado.



▪ Configurar fecha y hora

1. Seleccione **Settings** (Valores de configuración) en el menú principal.
2. Seleccione la opción **Time** (Hora).
3. Fije la hora o la fecha.
4. Oprima la flecha Izquierda para ir a la pantalla anterior.



▪ Configurar el brillo

5. Seleccione **Settings** (Valores de configuración) en el menú principal.
6. Seleccione la opción **Brightness** (Brillo).
7. Use la rueda para ajustar el brillo y, a continuación, oprima Select (Seleccionar) para confirmar y salir.

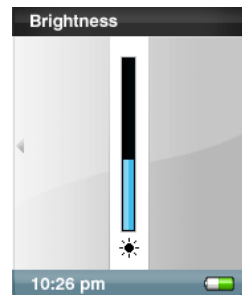

▪ Restablecer los valores de configuración originales

1. Seleccione **Settings** (Valores de configuración) en el menú principal.
2. Seleccione la opción **Reset** (Restablecer).
3. Seleccione la opción **Yes** (Sí).

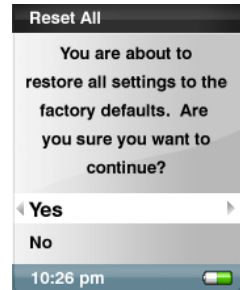

▪ Información sobre el sistema

1. Seleccione **Settings** (Valores de configuración) en el menú principal.
2. Seleccione la opción **Info** (Información).
3. Podrá leer en pantalla la información sobre el sistema.

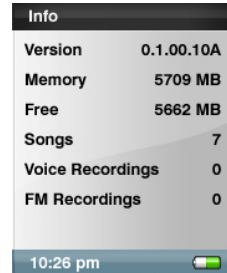

▪ Configurar apagado automático

2. Seleccione **Settings** (Valores de configuración) en el menú principal.
3. Seleccione la opción **Auto Shut-Off** (Apagado automático).
4. Seleccione el valor de configuración que desee.

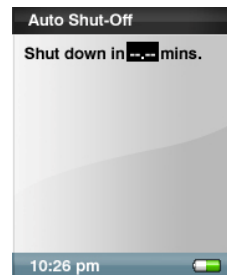

▪ **Configurar el modo USB**

1. Seleccione **Settings** (Valores de configuración) en el menú principal.
2. Seleccione la opción **USB Mode** (Modo USB).

Podrá seleccionar Auto Detect (Detección automática) o MSC.

Nota: Modo MTP Media Player (MTP)

El modo MTP acepta solamente Windows Media Player 10. Deberá usar el modo MTP para sincronizar ficheros de música usando Windows Media Player 10.

▪ **Restablecer el dispositivo**

NOTA: ÉSTA ES UNA OPERACIÓN AVANZADA. NO SE RECOMIENDA QUE LOS USUARIOS NORMALES REALICEN ESTA OPERACIÓN.

Sansa e200 ofrece una función **Reset** (Restablecer). Adviértase que esta función sólo debe usarse si el dispositivo no responde durante varios minutos. El botón es como un botón de apagado del dispositivo. Podrá apagar el reproductor usando la operación de restablecimiento; por ejemplo, oprimiendo y manteniendo oprimido el botón **Menu** (Menú) durante 15 segundos. Una vez ejecutada la función de restablecimiento, se perderán los ajustes realizados durante la última operación.

Sugerencias, preguntas frecuentes y solución de problemas

Este capítulo ofrece respuestas a preguntas comunes que el usuario puede tener.

Pregunta: ¿Cómo se copian los ficheros al reproductor Sansa MP3?

Respuesta: Los ficheros se copian al reproductor Sansa e200 en el modo MSC, de la misma manera que se copian a un disco duro.

Pregunta: ¿Qué formatos acepta el reproductor Sansa e200?

Respuesta: El reproductor Sansa MP3 acepta los formatos MP3, WMA y secure WMA. Todos los demás formatos deben convertirse primero a estos formatos antes de transferirlos al Sansa e200.

Pregunta: ¿Qué es MTP?

Respuesta: MTP, o Media Transfer Protocol (protocolo de transferencia de medios), es un nuevo protocolo y grupo de drivers adjuntos creado por Microsoft para conectar dispositivos portátiles a ordenadores Windows XP y sincronizar contenido de medios digitales entre esos dispositivos y el ordenador.

Pregunta: No puedo reproducir algunos de los ficheros de música de mi reproductor. Cuando los selecciono se reproduce otra canción. ¿En qué consiste el error?

Respuesta: Es posible que no haya adquirido los derechos para reproducir la canción en un dispositivo adicional. Para cerciorarse, intente reproducir una

canción que haya extraído de un CD antiguo y convertido a formato MP3. Si esa canción se reproduce pero la otra no, tendrá que adquirir el derecho para reproducir la canción.

Pregunta: ¿Por qué debo actualizar el firmware?

Respuesta: Usted debe actualizar siempre el reproductor para obtener el firmware más reciente, de modo que el reproductor funcione correctamente y tenga todas las prestaciones más recientes.

Pregunta: ¿Cómo accedo a la tarjeta microSD del reproductor desde el ordenador?

Respuesta: No es necesario cambiar ninguno de los valores de configuración. Para acceder a la tarjeta desde el ordenador, abra Mi PC y deberá indicarse como disco extraíble .

Pregunta: ¿Cómo puedo usar tipos de ficheros que el reproductor mp3 no acepta?

Respuesta: Primero tiene que convertir las canciones a un formato aceptable. A continuación, podrá transferir las canciones al reproductor como lo hace normalmente, ya sea copiando y pegando o mediante transferencia.

Pregunta: ¿Cómo arrastro los ficheros al reproductor en el modo MTP?

Respuesta: Si los ficheros son wma o mp3, se pueden arrastrar a la carpeta Media (Medios). De lo contrario, se pueden arrastrar a la carpeta Data (Datos), aunque estos ficheros no aparecerán en el reproductor. Como alternativa, podrá poner el reproductor en el modo MSC y, seguidamente, arrastrar y copiar los ficheros al directorio raíz.

Pregunta: ¿Es compatible el reproductor con podcasts?

Respuesta: Si los podcasts tienen formato mp3 y una velocidad de bits apropiada (32-320 kbps), el reproductor debería ser capaz de reproducir los ficheros.

Pregunta: ¿Por qué indica el reproductor intérprete/álbum desconocido?

Respuesta: Esto se debe normalmente al hecho de que a las etiquetas ID3 les falta información. En el ordenador, haga clic con el botón derecho del ratón en la canción y elija Properties (Propiedades), seguido de Summary tab (lengüeta de resumen) y haga clic en Advanced (Avanzado). Seguidamente, podrá introducir datos como el intérprete, álbum, título de la canción, número de pista, género y año.

Servicio e información sobre la garantía

Este capítulo le ofrece información acerca de cómo obtener asistencia técnica relacionada con el reproductor y los términos de la garantía

Obtención de asistencia técnica

Antes de ponerse en contacto con el servicio de asistencia técnica, le recomendamos que lea la sección **Sugerencias, preguntas frecuentes y solución de problemas**

Si tiene alguna pregunta acerca del uso o de las prestaciones del reproductor, llame al Centro de Asistencia Técnica de SanDisk al 1-866-SanDisk (1-866-726-3475) o llene una solicitud de asistencia en línea, en <http://www.sandisk.com/retail/support.asp>. Si tiene preguntas acerca de los servicios de nuestros asociados, llame al Centro de Asistencia Técnica respectivo.

Cuando llame o se ponga en contacto con nosotros para obtener asistencia técnica, incluya tanta información como sea posible del material de embalaje del producto. Esto nos permitirá ayudarle con más rapidez.

Aprender más

También nos puede visitar por Internet en <http://www.sandisk.com> para **prender más acerca del reproductor, así como otros productos de SanDisk.**

Garantía limitada de 1 año de SanDisk

SanDisk garantiza que este producto carece de defectos esenciales en diseño y fabricación, y que se ajusta sustancialmente a las especificaciones publicadas en condiciones de uso normales durante un año a partir de la fecha de su compra, sujeto a las condiciones indicadas a continuación. Esta garantía se ofrece al usuario final original que compre el producto a SanDisk o a un distribuidor autorizado, y no es transferible. Podría requerirse comprobante de compra. SanDisk no es responsable de ningún fallo o defecto causado por productos o componentes fabricados por terceros, ya estén o no autorizados. Esta garantía no se aplica a software de terceros que se incluya con el producto y usted será responsable de todo el servicio de mantenimiento y reparaciones necesarios para dicho software. Esta garantía será nula si el producto no se usa de conformidad

con las instrucciones del producto o si resulta dañado como consecuencia de su instalación inadecuada, uso indebido, reparación no autorizada, modificación o accidente.

Para obtener servicio cubierto por la garantía, llame a SanDisk al

1-866-SanDisk o envíe un mensaje por correo electrónico a:

support@SanDisk.com. Deberá devolver el producto embalado de una manera segura, con portes pagados, según las instrucciones de SanDisk. Deberá obtener un número de confirmación de seguimiento, que quizás deba proporcionar a SanDisk. SanDisk, a su entera discreción, podrá reparar o reemplazar el producto por otro nuevo o restaurado de igual o mayor capacidad y funcionalidad, o devolverle el importe del producto. La duración de la garantía del producto de reemplazo será la que le quede al producto original. ESTO

CONSTITUYE LA RESPONSABILIDAD TOTAL DE SANDISK Y EL RECURSO EXCLUSIVO A DISPOSICIÓN DE USTED EN CASO DE QUE NO SE CUMPLAN LOS TÉRMINOS DE ESTA GARANTÍA.

SanDisk no garantiza ni será responsable de la pérdida de datos o información contenidos en un producto cualquiera (incluido cualquier producto devuelto), al margen de la causa de dicha pérdida. No se garantiza que los productos de SanDisk funcionen sin fallo alguno. Los productos de SanDisk no deben utilizarse en sistemas de soporte vital u otras aplicaciones en las que un fallo podría amenazar la vida o provocar lesiones. Esta garantía le otorga derechos legales específicos, aparte de aquellos otros derechos que pudiera tener según la jurisdicción.

LA INFORMACIÓN PRECEDENTE CONSTITUYE LA ÚNICA GARANTÍA DE SANDISK. SANDISK DENIEGA TODAS LAS DEMÁS GARANTÍAS EXPRESAS E IMPLÍCITAS EN LA MEDIDA EN QUE LO PERMITA LA LEGISLACIÓN VIGENTE. LAS GARANTÍAS IMPLÍCITAS DE

COMERCIABILIDAD E IDONEIDAD PARA UN PROPÓSITO DETERMINADO SE LIMITAN A LA DURACIÓN DE LA GARANTÍA EXPRESA. ALGUNAS JURISDICCIONES NO PERMITEN LIMITACIONES EN CUANTO A LA DURACIÓN DE LAS GARANTÍAS IMPLÍCITAS. POR ELLO, LA LIMITACIÓN PRECEDENTE PODRÍA NO APLICARSE EN SU CASO. SANDISK, ASÍ COMO SUS COMPAÑÍAS AFILIADAS O SUBSIDIARIAS, NO SERÁN RESPONSABLES DE NINGUNA MANERA Y BAJO NINGUNA CIRCUNSTANCIA DE NINGÚN DAÑO DIRECTO, INDIRECTO NI ACCESORIO, PÉRDIDA ECONÓMICA O PÉRDIDA DE DATOS O IMÁGENES, AUNQUE SANDISK HAYA SIDO ADVERTIDA DE LA POSIBILIDAD DE DICHOS DAÑOS. ALGUNAS JURISDICCIONES NO PERMITEN LA EXCLUSIÓN NI LIMITACIÓN DE DAÑOS Y PERJUICIOS CONCOMITANTES O ACCESORIOS. POR ELLO, LA LIMITACIÓN PRECEDENTE PODRÍA NO APLICARSE EN SU CASO. LA RESPONSABILIDAD DE SANDISK NO EXCEDERÁ, EN NINGÚN CASO, DE LA CANTIDAD QUE USTED PAGÓ POR EL PRODUCTO.

SanDisk, el logotipo de SanDisk y Store Your World in Ours son marcas comerciales de SanDisk Corporation, registradas en los Estados Unidos y otros países. Sansa, TrustedFlash y gruvi son marcas comerciales de SanDisk Corporation. SanDisk es un concesionario autorizado de la marca SD. El logotipo PlaysForSure es una marca comercial o registrada de Microsoft Corporation en los Estados Unidos y/u otros países. Liquidmetal es una marca registrada de Liquidmetal Technologies, Inc. Los demás nombres de marca se mencionan únicamente con fines de identificación y pueden ser marcas comerciales de sus respectivos titulares.

© 2006 SanDisk Corporation. Reservados todos los derechos.

Fabricado en China

AVISO PARA EL USUARIO:

Este producto está protegido por ciertos derechos de propiedad intelectual de Microsoft Corporation. El uso o distribución de dicha tecnología fuera de este producto está prohibida sin una licencia de Microsoft o una subsidiaria autorizada de Microsoft.

Los proveedores de contenido hacen uso de tecnología de gestión de derechos digitales para los medios de Windows contenidos en este dispositivo (“WM-DRM”) con el fin de proteger la integridad de su contenido (“Secure Content”), de modo que su propiedad intelectual, incluidos los derechos de autor, en dicho contenido no sea usada indebidamente. Este dispositivo utiliza software WM-DRM para reproducir Secure Content (“software WM-DRM”). Si se ha comprometido la seguridad del software WM-DRM de este dispositivo, los propietarios de Secure Content (“propietarios de Secure Content”) podrán solicitar que Microsoft revoque los derechos del software WM-DRM a fin de adquirir nuevas licencias para copiar, visualizar y/o reproducir Secure Content. La revocación no altera la capacidad del software WM-DRM de reproducir contenido no protegido. Cada vez que usted descarga una licencia de Secure Content de Internet o de un ordenador, se envía a su dispositivo una lista de software WM-DRM revocado. Microsoft, podrá, en relación con dicha licencia, descargar listas de revocación a su dispositivo en nombre de los propietarios de Secure Content.

Acuerdo de licencia de usuario final

SANDISK CORPORATION

ACUERDO DE LICENCIA DE USUARIO FINAL

NO USE NI CARGUE ESTE SOFTWARE hasta haber leído detenidamente los siguientes términos y condiciones. El firmware, programas informáticos, drivers de dispositivos, datos o información (“software”), distribuidos o agrupados en el producto se le proporcionan a usted conforme a los términos y condiciones del presente Acuerdo de Licencia de Usuario Final y pueden estar sujetos a otros términos y condiciones establecidos en un acuerdo entre usted y los concedentes de terceros de SanDisk. Al descargar, instalar o usar el software adjunto, usted acepta todos los términos del presente Acuerdo de Licencia de Usuario Final formalizado entre SanDisk Corporation (“SanDisk”, “nosotros”, o “nos”) y cada persona que descargue, instale o use el software [“usted” o “su” (de usted)]. El software es propiedad de SanDisk o de terceros (“concedentes”) que permiten que SanDisk distribuya su software. Si no acepta los siguientes términos y condiciones, absténgase de usar o instalar el software. El software está protegido por leyes de derechos de autor y tratados internacionales

de derechos de autor, así como por otras leyes y tratados de propiedad intelectual.

1. Licencia de software. Sujeto a los términos y condiciones del presente acuerdo, SanDisk le concede a usted derecho y licencia limitados, no exclusivos, no susceptibles de sublicencia, transferibles de conformidad con los presentes términos y sin royalties, de conformidad con los derechos de propiedad intelectual de SanDisk para usar el software en forma ejecutable en referencia a productos y servicios de SanDisk solamente para su uso personal en un solo ordenador (“la licencia”). Por lo que respecta a cada uno de los concesionarios de software, el software puede estar “en uso” solamente en un ordenador o equipo físico en un momento dado. Se considera que el software está “en uso” cuando se descarga, copia, carga en RAM o instala en el disco duro u otra memoria permanente de un ordenador o equipo físico. SanDisk y sus concedentes conservan todos los derechos, títulos e intereses en el software y en relación a él.
2. Restricciones. SanDisk o sus concedentes conservan todos los derechos en el software que no le hayan concedido a usted expresamente mediante licencia. Usted no podrá modificar el software, crear obras derivadas (nuevas versiones) de éste, adaptarlo ni traducirlo. Conforme al presente acuerdo no se proporciona código fuente. Usted no podrá realizar ingeniería inversa, desmontar, descompilar, alquilar o arrendar el software, ni recrear o descubrir la versión de código fuente del software.

El software contiene información confidencial y de propiedad patrimonial de SanDisk o sus concedentes, que usted se compromete a no descubrir ni revelar a terceros. Todas y cada una de las copias permitidas del software que usted haga o distribuya no tendrán modificaciones, deben contener todos los avisos sobre propiedad patrimonial y deben incluir o adjuntar el presente acuerdo. No podrá separar el software en partes componentes para su sublicencia, distribución o transferencia a terceros. No podrá integrar el software en ningún otro dispositivo o producto de software ni modificar el software total o parcialmente de manera alguna.

3. RENUNCIA DE GARANTÍAS. EN LA MEDIDA MÁXIMA EN QUE LO PERMITA LA LEY VIGENTE, EL SOFTWARE SE PROPORCIONA “TAL CUAL” Y “COMO ESTÁ DISPONIBLE” SIN GARANTÍA ALGUNA. NI SANDISK NI SUS CONCEDENTES REALIZAN DECLARACIÓN O GARANTÍA ALGUNA, YA SEA SEGÚN LOS REQUISITOS EXIGIDOS POR LEY O DE OTRO MODO, CONFORME A DERECHO O DERIVADA DEL CURSO DEL TRATO O USO PROFESIONAL, EXPRESA O IMPLÍCITA, INCLUIDAS, AUNQUE SIN LIMITARSE A ELLAS, GARANTÍAS DE COMERCIALIZACIÓN, IDONEIDAD PARA UN FIN PARTICULAR, NO INTERFERENCIA O NO VIOLACIÓN DE LOS DERECHOS DE PROPIEDAD INTELECTUAL DE TERCEROS, O GARANTÍAS EQUIVALENTES DE CONFORMIDAD CON LAS LEYES DE UNA JURISDICCIÓN CUALQUIERA. USTED ASUME

TODO EL RIESGO CON RESPECTO A LA CALIDAD Y RENDIMIENTO DEL SOFTWARE. SI EL SOFTWARE FUERA DEFECTUOSO, USTED, Y NO SANDISK, SUS CONCEDENTES O REVENDADORES, SERÁN RESPONSABLES DE TODOS LOS COSTES NECESARIOS DE SU SERVICIO, REPARACIÓN O CORRECCIÓN.

4. LIMITACIÓN DE RESPONSABILIDAD. NI SANDISK NI SUS CONCEDENTES, O SUS RESPECTIVOS DIRECTORES, FUNCIONARIOS, EMPLEADOS, CONSULTORES, CONCEDENTES, CONCESIONARIOS O AFILIADOS SERÁN RESPONSABLES EN CASO ALGUNO DE LOS DAÑOS INDIRECTOS, INCIDENTALS, ESPECIALES, EMERGENTES O EJEMPLARES QUE SURJAN O ESTÉN RELACIONADOS CON LA DESCARGA, USO O RENDIMIENTO O NO RENDIMIENTO DEL SOFTWARE. SE APLICARÁN LAS LIMITACIONES DE RESPONSABILIDAD PRECEDENTES, AL MARGEN DE CUALQUIER DEFECTO DE LOS RECURSOS PROPORCIONADOS EN ESTE ACUERDO EN SU PROPÓSITO ESENCIAL. LA RESPONSABILIDAD TOTAL DE SANDISK O DE SUS CONCEDENTES HACIA USTED NUNCA EXCEDERÁ DE LA CANTIDAD QUE USTED NOS PAGÓ POR EL USO DEL SOFTWARE.
5. El software se proporciona con “DERECHOS RESTRINGIDOS”. El uso, duplicado o divulgación por parte del Gobierno está sujeto a las restricciones establecidas en FAR 52.227-14 y DFARS 252.227-7013 y siguientes. El uso del

software por parte del Gobierno constituye el reconocimiento de los derechos de propiedad patrimonial de SanDisk aquí contenidos. El contratista o fabricante es SanDisk Corporation, 140 Caspian Court, Sunnyvale, CA 94089.

6. Terminación. Nosotros podremos dar por terminado el presente acuerdo y la licencia si usted viola el presente acuerdo en cualquier momento. Si se da por terminado el presente acuerdo, usted tendrá que borrar o destruir todas las copias del software.
7. Actividades de alto riesgo. El software no es tolerante a fallos y no ha sido diseñado ni tiene el objetivo de usarse en entornos peligrosos que requieran un rendimiento sin fallos, o en alguna otra aplicación en la que el fallo del software pueda conducir directamente a la muerte, lesiones personales o daños físicos o materiales graves (denominadas colectivamente “actividades de alto riesgo”). SANDISK Y SUS CONCEDENTES NO OFRECEN GARANTÍA ALGUNA, EXPRESA O IMPLÍCITA, DE IDONEIDAD PARA ACTIVIDADES DE ALTO RIESGO Y NO SERÁN RESPONSABLES DE LAS CONSECUENCIAS NEGATIVAS O DAÑOS DERIVADOS DE TAL USO.
8. Generalidades. El presente acuerdo contiene todas las condiciones establecidas entre las partes con respecto al uso del software. Si se decide que alguna parte del presente acuerdo es nula y no se puede hacer valer, esto no afectará la validez del resto del presente acuerdo, el cual seguirá siendo válido y de cumplimiento obligatorio de conformidad con sus términos. El presente acuerdo se rige y debe ser interpretado de

conformidad con las leyes del estado de California y las leyes federales de los Estados Unidos de América, sin consideración de las disposiciones de conflictos de leyes. No se aplicará al presente acuerdo la Convención de la ONU sobre Contratos para la Venta Internacional de Bienes. Toda acción o procedimiento derivado o relacionado con el presente acuerdo será decidido en los tribunales estatales o federales del condado de Santa Clara, California, y las partes aceptan por la presente la jurisdicción y competencia de dichos tribunales. Usted no sacará ni exportará de los Estados Unidos, ni reexportará de ningún lugar, parte alguna del software ni ningún producto directo del mismo a ningún país que constituya una violación de los Reglamentos Administrativos de Exportación de EE.UU., o algún documento que los suceda, excepto cumpliendo todos los requisitos y contando con todas las licencias y aprobaciones requeridas de conformidad con los reglamentos y leyes de exportación vigentes, incluidos, aunque sin limitarse a ellos, los del Departamento de Comercio de EE.UU. Toda renuncia o enmienda al presente acuerdo tendrá vigor solamente si se realiza por escrito y lleva la firma de un representante autorizado de cada una de las partes. Las disposiciones de las secciones 3, 4, 5, 6, 7 y 8 sobrevivirán a la terminación o vencimiento del presente acuerdo.